

## <第1ステージ>

A (1~4コート)	千代田クラブ	N T C	青梅クラブ	九十九(B)	得点	順位
1 千代田クラブ		<b>5 - 0</b>	<b>5 - 0</b>	<b>5 - 0</b>	<b>6</b>	<b>1</b>
2 N T C	<b>0 - 5</b>		<b>3 - 2</b>	<b>4 - 1</b>	<b>5</b>	<b>2</b>
3 青梅クラブ	<b>0 - 5</b>	<b>2 - 3</b>		<b>5 - 0</b>	<b>4</b>	<b>3</b>
4 九十九(B)	<b>0 - 5</b>	<b>1 - 4</b>	<b>0 - 5</b>		<b>3</b>	<b>4</b>

チーム名	千代田クラブ	N T C	青梅クラブ	九十九(B)
監督/代表者	高木和 恵子(60)	生田目 榮子(70)	<del>山 畑 愛子</del>	山 田 陽子(70)
選手	高木和 恵子(60)	生田目 榮子(70)	山 畑 愛子(70)	山 田 陽子(70)
〃	和田 恵美子(60)	岸 本 栄子(70)	<del>関 塚 昭子(70)</del>	佐 藤 敏子(70)
〃	須 賀 良 恵(60)	高 野 明 美(60)	戸 村 美香子(60)	小 澤 由 美(50)
〃	林 玉 華(60)	永 田 光 代(60)	高 谷 ゆかり(60)	布 瀬 川 明 子(60)
〃	石 沢 真奈美(60)	脇 山 美栄子(60)	佐 藤 久 枝(60)	田 中 晴 美(50)
〃	青 山 広 美(50)	齋 藤 洋 子(50)	山 出 まき子(50)	筒 井 裕 美(50)
〃		杉 浦 幸 枝(60)	奥 富 明 子(50)	荒 井 カ ヨ(50)
〃		伊 東 沢 子(60)		澤 田 由美枝(50)
〃		上 木 優 子(50)		片 山 邦 子(40)

B (5~8コート)	八王子ポニー	卓 精 会	本町クラブ	F L A T	得点	順位
5 八王子ポニー		<b>0 - 5</b>	<b>4 - 1</b>	<b>3 - 2</b>	<b>5</b>	<b>2</b>
6 卓 精 会	<b>5 - 0</b>		<b>5 - 0</b>	<b>5 - 0</b>	<b>6</b>	<b>1</b>
7 本 町 ク ラ ブ	<b>1 - 4</b>	<b>0 - 5</b>		<b>1 - 4</b>	<b>3</b>	<b>4</b>
8 F L A T	<b>2 - 3</b>	<b>0 - 5</b>	<b>4 - 1</b>		<b>4</b>	<b>3</b>

チーム名	八王子ポニー	卓 精 会	本 町 ク ラ ブ	F L A T
監督/代表者	菅 原 智華子(50)	斉 藤 正 江(70)	<del>荒 井 純 子</del>	中 村 真由子(40)
選手	千 田 千佳子(60)	藤 木 秋 子(60)	<del>水 島 潤 子(70)</del>	中 村 真由子(40)
〃	菅 原 智華子(50)	谷 口 純 子(50)	春 日 清 美(70)	鐵 川 恵美子(70)
〃	宮 本 美枝子(50)	宮 阪 奈苗江(60)	荒 井 純 子(70)	杉 原 好 江(60)
〃	中 田 富 子(50)	趙 冰(60)	樋 口 尚 子(60)	為 国 順 子(60)
〃	藤 田 美千代(30)	斉 藤 正 江(70)	林 みどり(70)	高 畑 里 納(50)
〃	虎 沢 三佐代(70)	小 野 千 代(40)	篠 田 真理子(60)	行 徳 寿 世(50)
〃	大 谷 麻 紀(40)	大 高 由 布(30)	新 井 恭 子(60)	
〃	木 村 郁 子(50)	三 木 邦 寿(30)	小 堺 麻里子(50)	
〃	渡 辺 憲 子(70)		古 川 サヨ子(70)	
			鈴 木 純 子(60)	

C (9~12コート)	す ば る	Y T C	杉並卓球クラブ(B)	卓 ッ キ ー ズ	得 点	順 位
9 す ば る		<b>4 - 1</b>	<b>4 - 1</b>	<b>5 - 0</b>	<b>6</b>	<b>1</b>
10 Y T C	<b>1 - 4</b>		<b>4 - 1</b>	<b>5 - 0</b>	<b>5</b>	<b>2</b>
11 杉並卓球クラブ(B)	<b>1 - 4</b>	<b>1 - 4</b>		<b>3 - 2</b>	<b>4</b>	<b>3</b>
12 卓 ッ キ ー ズ	<b>0 - 5</b>	<b>0 - 5</b>	<b>2 - 3</b>		<b>3</b>	<b>4</b>

チーム名	す ば る	Y T C	杉並卓球クラブ(B)	卓 ッ キ ー ズ
監督/代表者	橋 本 淳 子 (60)	矢 島 美 智 子 (70)	横 尾 文 代 (80)	高 野 富 美 代 (70)
選 手	阿 部 礼 子 (60)	矢 島 美 智 子 (70)	高 柳 佳 津 絵 (80)	高 野 富 美 代 (70)
〃	田 畑 い づ み (60)	堀 信 子 (70)	坂 井 み ほ 子 (70)	砂 川 文 子 (60)
〃	岡 安 尚 代 (60)	太 田 温 子 (70)	平 岩 淳 子 (70)	菊 池 す み 子 (50)
〃	橋 本 淳 子 (60)	早 田 百 合 子 (60)	所 真 利 子 (60)	小 川 美 奈 恵 (50)
〃	町 田 美 和 (50)	西 川 鈴 子 (60)	石 田 由 紀 子 (60)	関 三 津 子 (60)
〃	杉 本 美 華 (40)	原 雪 枝 (60)	坂 地 春 美 (60)	田 邊 さ お り (40)
〃	岡 崎 真 澄 (40)	小 山 智 穂 (50)	宇 多 川 眞 弓 (50)	豊 泉 愛 (40)
〃		兵 頭 美 子 (50)	中 庭 め ぐ み (30)	尾 関 美 佐 子 (50)
〃		木 村 淳 子 (40)		

D (13~16コート)	九 十 九 (A)	サザンスターズ	コ メ ッ ト	杉 並 卓 友	得 点	順 位
13 九 十 九 (A)		<b>2 - 3</b>	<b>4 - 1</b>	<b>4 - 1</b>	<b>5</b>	<b>2</b>
14 サザンスターズ	<b>3 - 2</b>		<b>5 - 0</b>	<b>5 - 0</b>	<b>6</b>	<b>1</b>
15 コ メ ッ ト	<b>1 - 4</b>	<b>0 - 5</b>		<b>5 - 0</b>	<b>4</b>	<b>3</b>
16 杉 並 卓 友	<b>1 - 4</b>	<b>0 - 5</b>	<b>0 - 5</b>		<b>3</b>	<b>4</b>

チーム名	九 十 九 (A)	サザンスターズ	コ メ ッ ト	杉 並 卓 友
監督/代表者	藤 井 由 美 (60)	柴 田 紀 子 (80)	広 田 京 子 (60)	池 田 千 晶 (70)
選 手	田 中 久 美 子 (40)	柴 田 紀 子 (80)	広 田 京 子 (60)	池 田 千 晶 (70)
〃	藤 井 由 美 (60)	加 瀬 和 子 (70)	浅 井 真 知 子 (60)	長 谷 川 祐 子 (60)
〃	渡 邊 恵 子 (50)	山 口 啓 子 (60)	四 十 物 裕 子 (60)	上 田 智 泉 (70)
〃	水 野 知 子 (50)	須 田 深 雪 (60)	内 田 美 江 子 (60)	井 上 は る み (60)
〃	奥 野 圭 子 (50)	小 林 尚 子 (60)	荒 川 順 子 (60)	藤 井 裕 子 (50)
〃	小 川 真 弓 (50)	桑 山 美 穂 (50)	名 倉 と も 子 (50)	山 路 真 里 (50)
〃	武 田 理 恵 (50)	竹 内 正 子 (50)	川 崎 み ゆ き (40)	
〃		田 山 悟 子 (50)	端 村 真 弓 (40)	
〃		布 田 美 里 (40)	沢 井 み ど り (60)	

E (17~20コート)	ホークス	イーグルス	杉並卓球クラブ(A)	N・K卓球部	得点	順位
17 ホークス		2 - 3	4 - 1	4 - 1	5	1
18 イーグルス	3 - 2		2 - 3	5 - 0	5	2
19 杉並卓球クラブ(A)	1 - 4	3 - 2		5 - 0	5	3
20 N・K卓球部	1 - 4	0 - 5	0 - 5		3	4

チーム名	ホークス	イーグルス	杉並卓球クラブ(A)	N・K卓球部
監督/代表者	小林 幸子 (60)	大掛 まさ美 (80)	横尾 文代 (80)	仲 千恵子 (70)
選手	小林 幸子 (60)	大掛 まさ美 (80)	横尾 文代 (80)	宮本 モト子 (70)
〃	橋爪 恵美子 (60)	中村 豊美 (70)	上原 照子 (70)	遠藤 よね子 (70)
〃	石塚 陽子 (60)	岩田 佳子 (70)	安藤 洋子 (70)	山崎 美恵子 (60)
〃	川本 和枝 (60)	笠原 文江 (70)	三浦 弘子 (60)	小井戸 厚子 (60)
〃	小松 敏子 (60)	長尾 寿美子 (60)	水野 睦子 (60)	村田 亜矢子 (50)
〃	木村 めぐみ (70)	廣川 順子 (60)	安積 温美 (50)	瀬崎 亜子 (50)
〃	山本 恵子 (50)	吉江 美奈 (50)	佐々木 奈名子 (40)	堀 由希子 (50)
〃	齊藤 通子 (50)	川本 るり (40)		布施 明子 (50)
〃	津金 明美 (50)			

## コート配置図

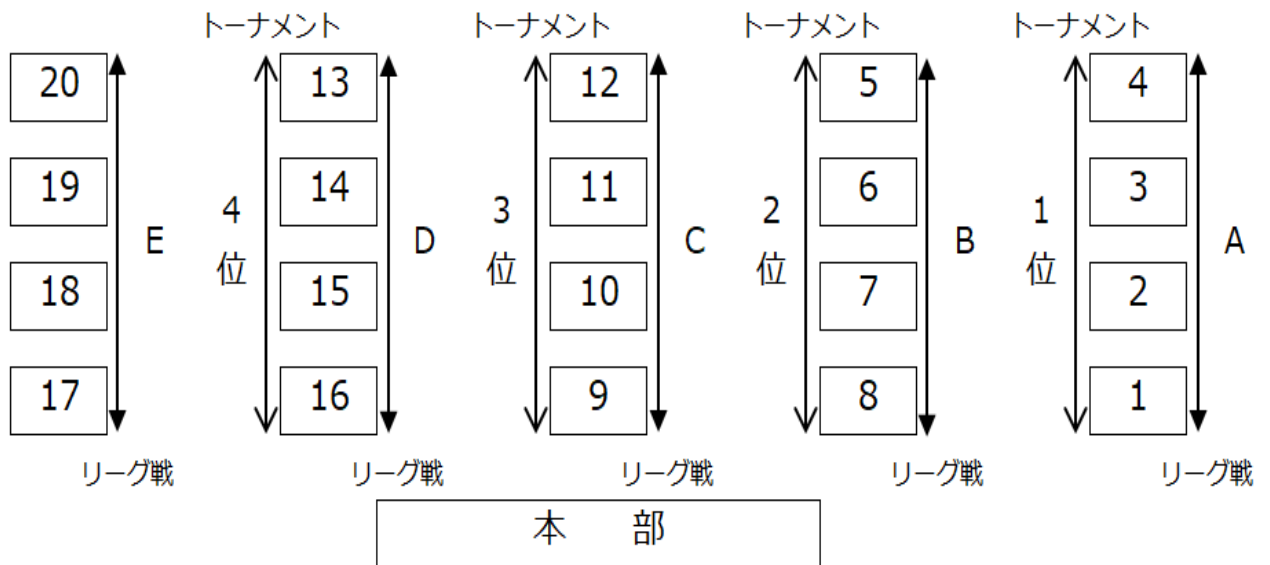

## < 第 2 ステージ >

### 1 位トーナメント (1~4コート)

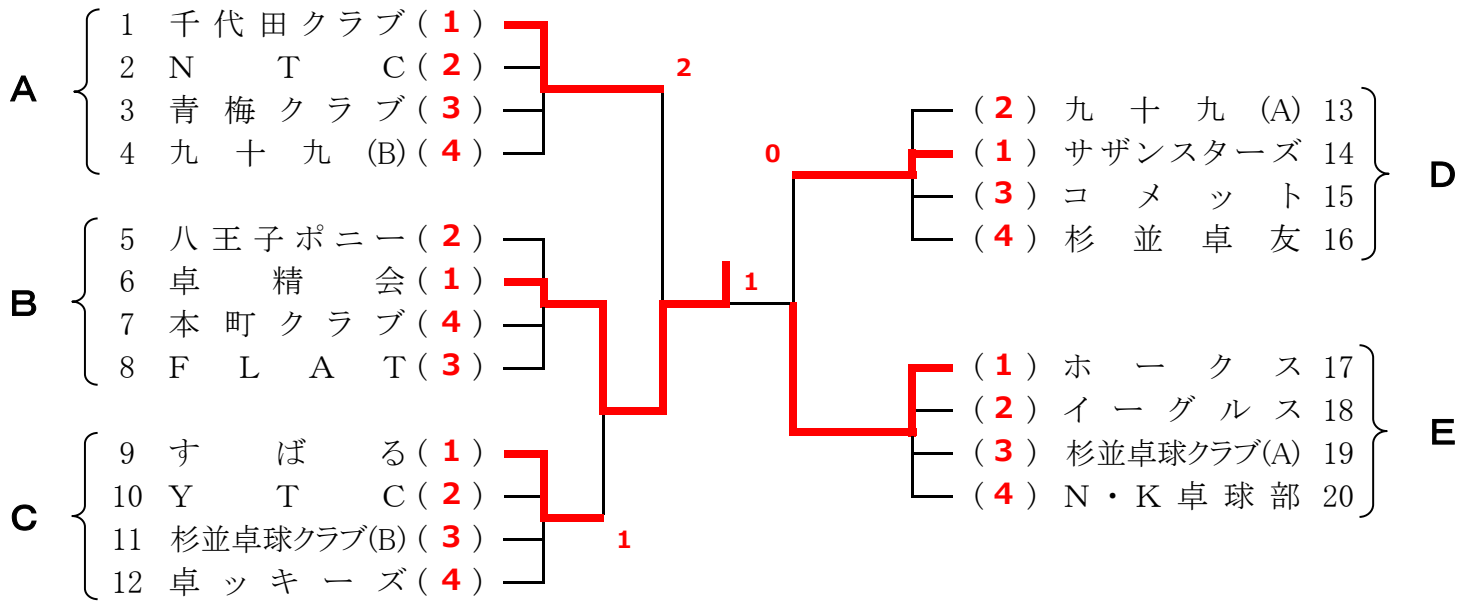

### 2 位トーナメント (5~8コート)

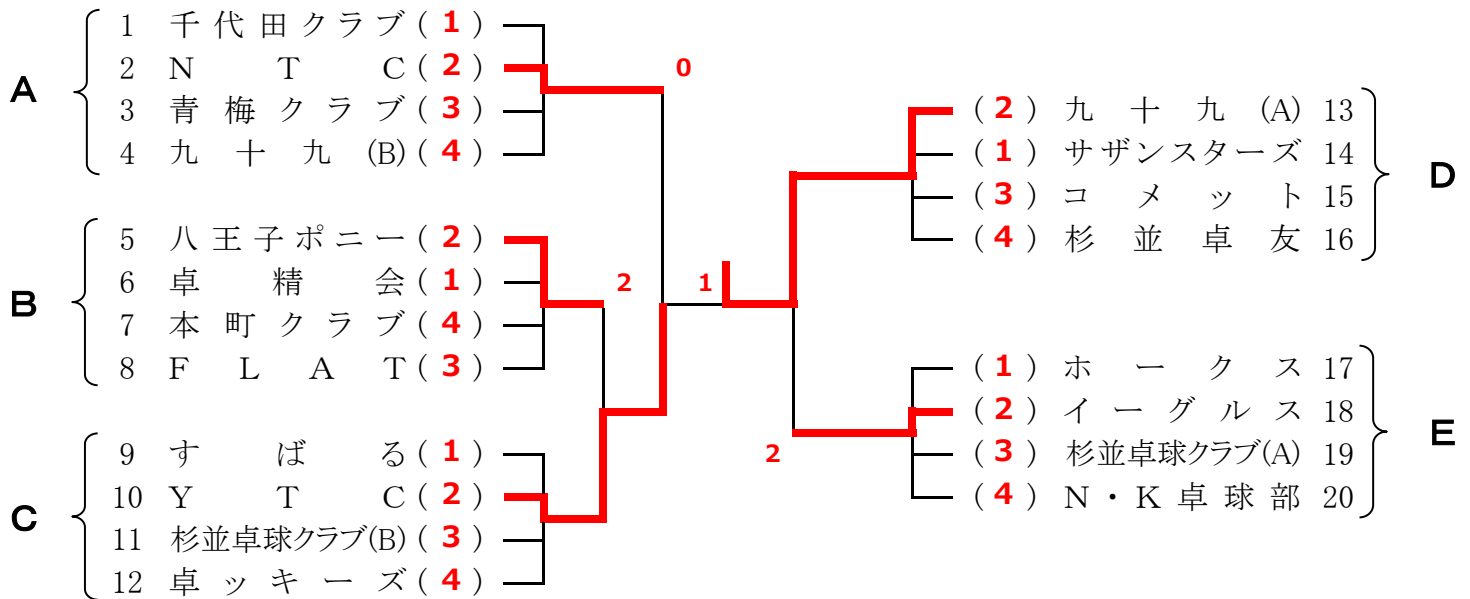

### 3 位トーナメント (9~12コート)

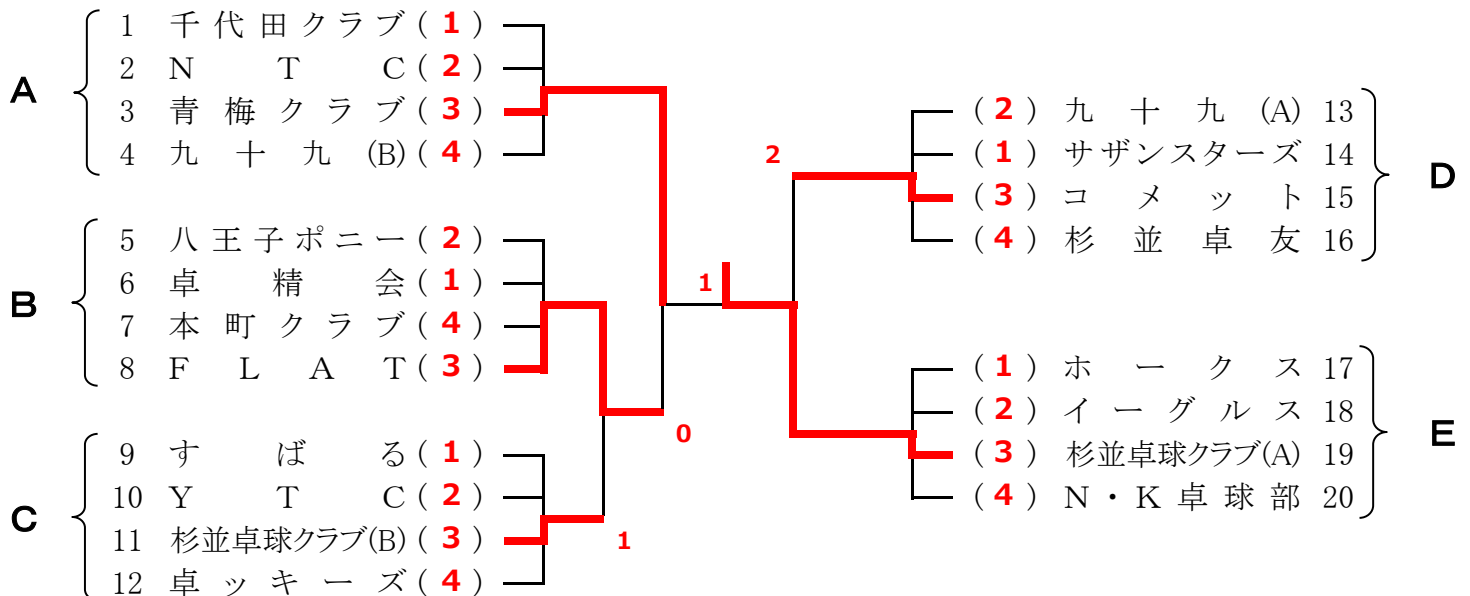

## 4位トーナメント (13～16コート)

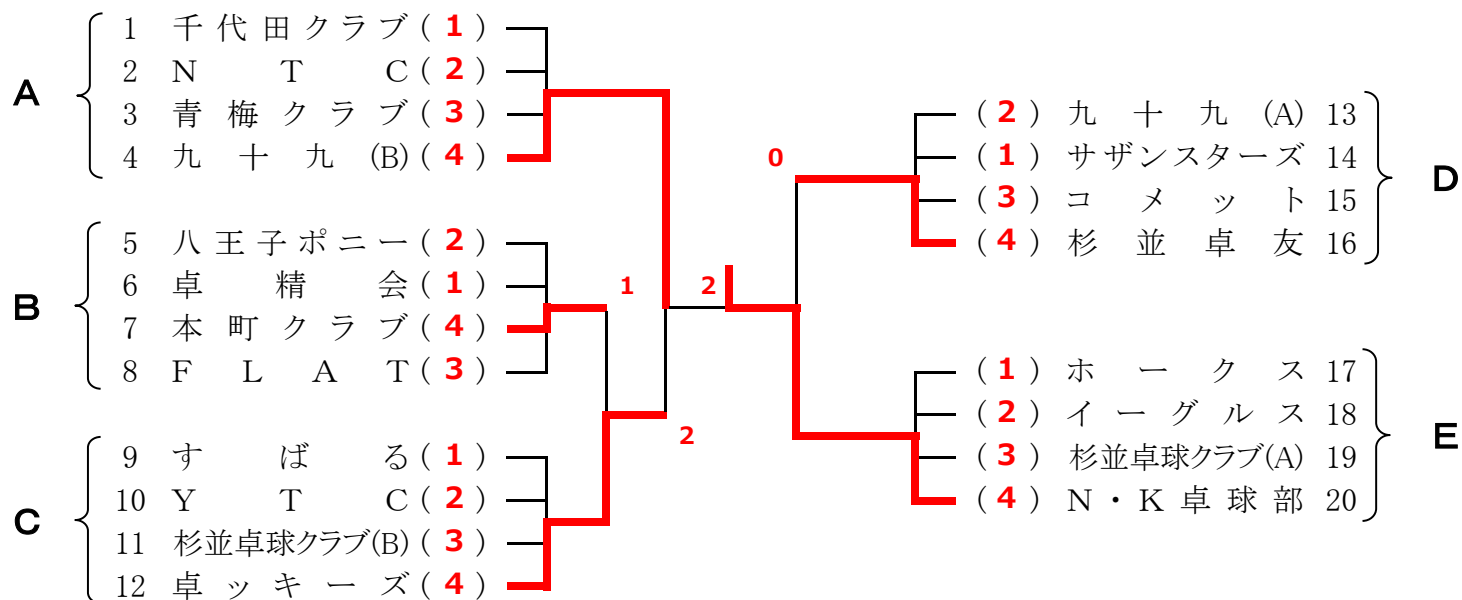

### <試合順序>

(4チームの場合)

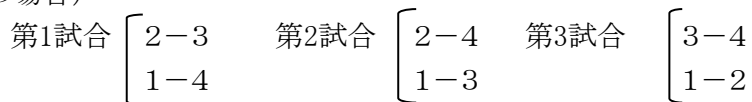

第1ステージのリーグ戦はすべて5番まで試合を行い、その結果が記録されます。

- オーダー順は
- 1番 シングルス …… 60歳以上の選手
  - 2番 シングルス …… 50歳以上の選手
  - 3番 ダブルス …… 30歳以上の選手
  - 4番 シングルス …… 40歳以上の選手
  - 5番 シングルス …… 30歳以上の選手

※同じ選手がダブルスとシングルの両方に出ることはできません。